

S Y M P H O N Y



**Zaim**

REFRIGERAZIONE

**CARATTERISTICHE  
PRINCIPALI:**

Mobile refrigerato adatto alla vendita di prodotti di pasticceria. Rivestimento interno ed esterno in lamiera zincata e plastificata, isolamento in poliuretano espanso, spalle in ABS termoformate. Piano espositivo e cassetti estraibili in acciaio inox AISI 304, completo di tre mensole intermedie. Vetro frontale temperato curvo con struttura servoassistita per l'apertura. Gruppo frigorifero incorporato e sbrinamento automatico.

**MAIN  
FEATURES:**

Refrigerated counter suitable for sale of confectionary products. Inner and outer covering of galvanised and plastic-coated steel sheet, insulation of expanded polyurethane, side ends of thermoformed ABS. Display surface and extractable drawers of stainless steel AISI 304, completed of three intermediate glass shelves. Tempered curved front glass with servo-assisting opening. Built-in refrigeration unit and automatic defrosting.

**CARACTERISTIQUES  
PRINCIPALES:**

Meuble réfrigéré d'exposition et vente pour pâtisserie. Revêtement intérieur et extérieur en tôle zinguée et plastifié, isolation en polyuréthane expansé, flancs latéraux en ABS thermoformés. Plan d'exposition et tiroirs en acier inox AISI 304. Vitre frontale bombée en verre trempé, structure levante avec servoassistance, avec trois étagères intermédiaires en verre. Groupe frigorifique incorporé avec dégivrage automatique.

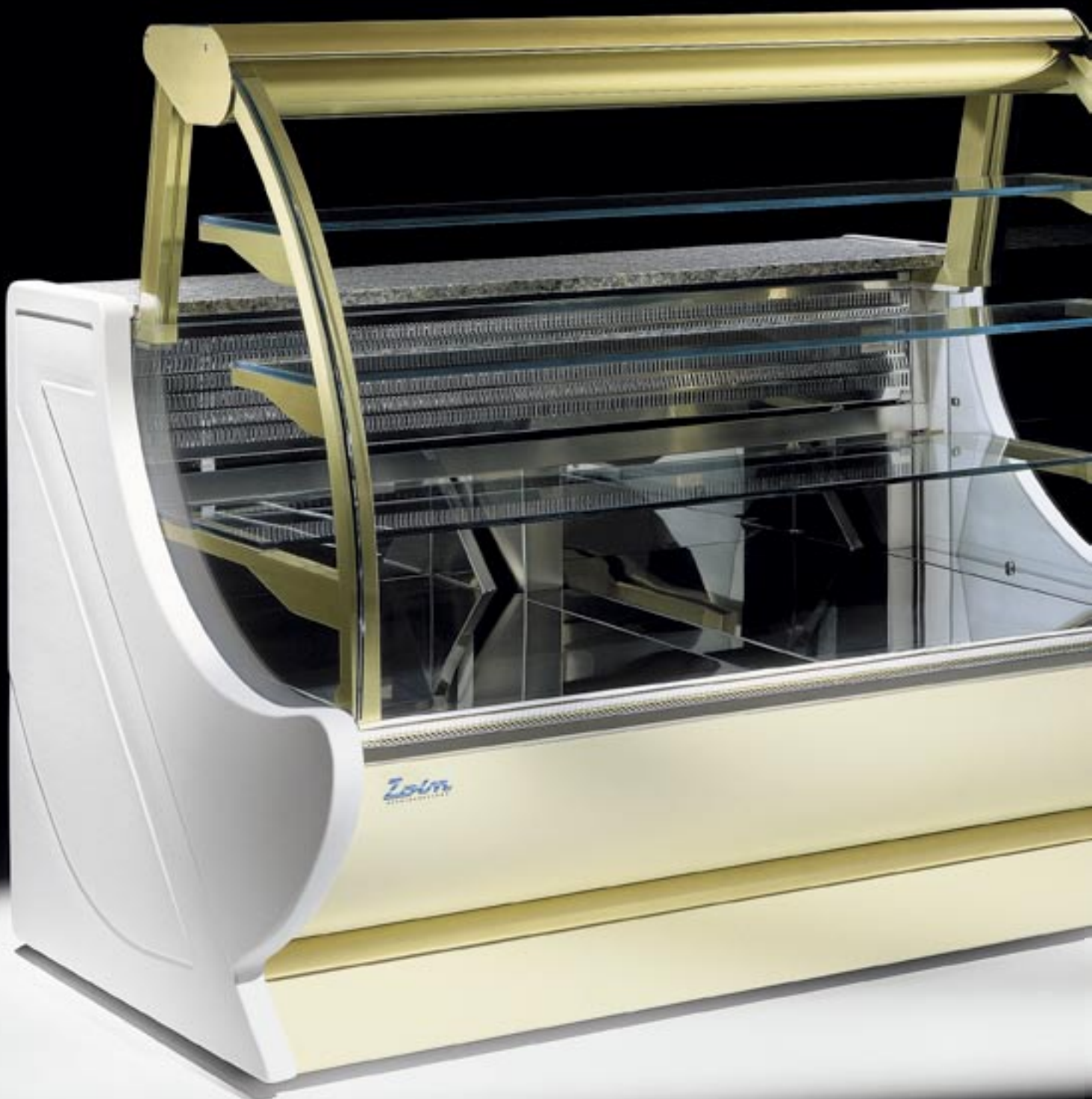

**WICHTIGSTEN CHARACTERISTIKEN:**  
 Kühltheke für den Verkauf der Konditoreiprodukten.  
 Innere und aussere Verkleidung aus kunststoffbeschichtetem Blech, die Isolierung ist aus eingespritztem Polyurethan, die Seitenteile aus warmgeformtem ABS.  
 Die Ausstellungsfläche und die ausziehbaren Schubläden aus Edelstahl AISI 304 komplett mit drei Zwischenglasetagen. Die gebogenen sekuriten Frontscheiben mit Hebescheibenstruktur. Eingebaute Kühlgruppe mit automatischer Abtauung.

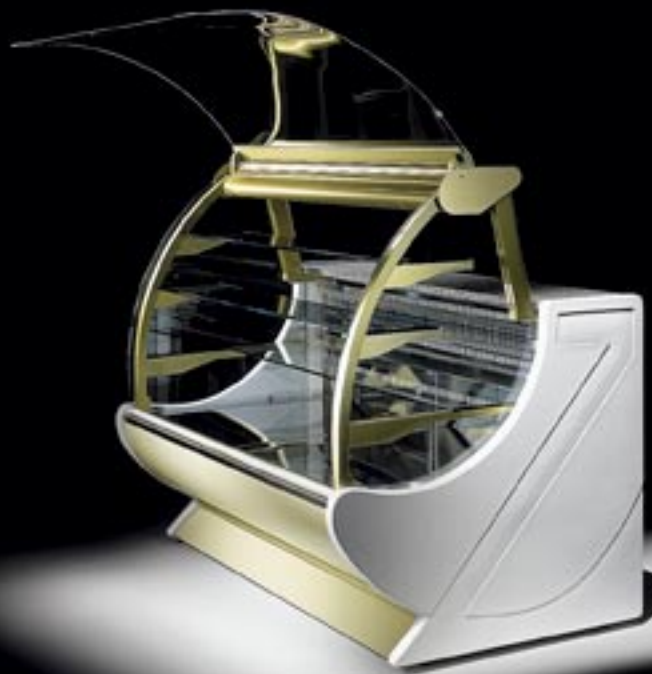

Terminale cassa  
 Terminal cash desk  
 Terminal caisse  
 Kassentisch

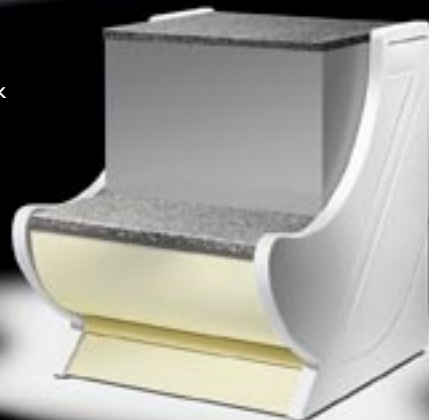

Colori delle spalle:  
 bianco, marrone o rame  
 Colours of side ends:  
 white, brown or copper  
 Couleur des joues:  
 blanche, marron ou cuivre  
 Farben der Seitenteile:  
 weiß, braun oder kupfer

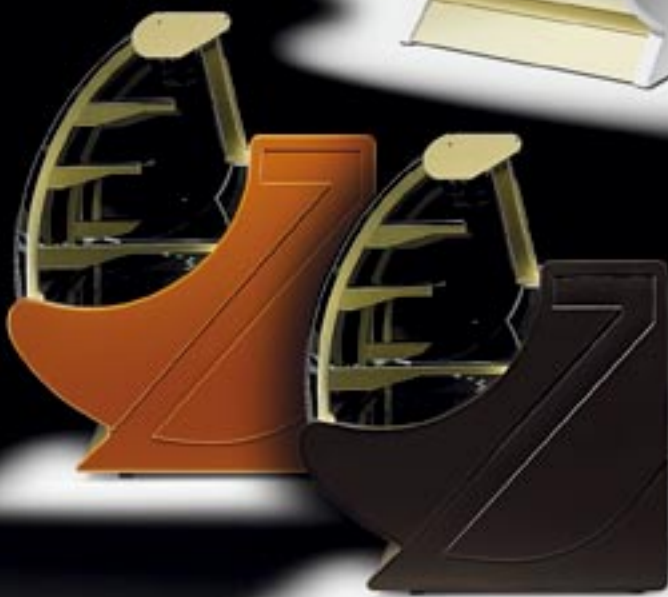

## SYMPHONY

**Sovrastruttura a pistoni / Superstructure with pistons**  
**Superstructure avec pistons / Hebescheibenstruktur**

Oro / Gold  
 Or / Gold

Argento / Silver  
 Argent / Silber



# SYMPHONY

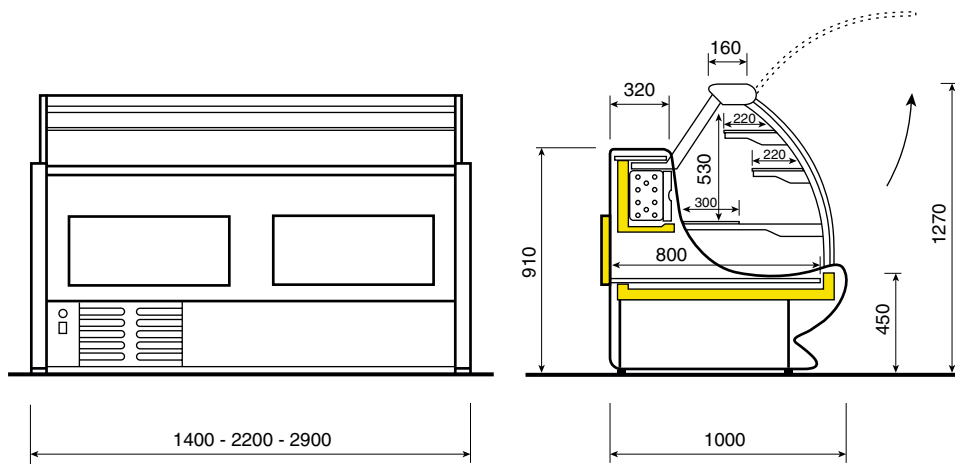

Colori disponibili - Available Colours - Carreaux decoratifs interchangeables - Modell mit untereinander austauschbaren Farben

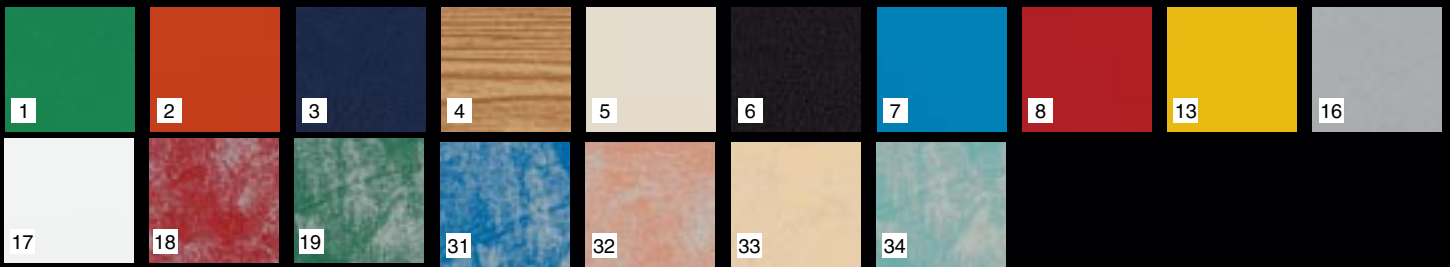

## DATI TECNICI - TECHNICAL DATA - DONNES TECHNIQUES - TECHNISCHE DATEN

Lunghezza Lenght Longueur Möbellänge	mm	1400	2200	2900
Sportelli Doors Portillons Türen	Nr.	2	3	4
Superficie esposizione Display surface Surface d'exposition Ausstellungsfläche	m <sup>2</sup>	1,08	1,70	2,20
Temperatura di esercizio Working temperature Temperature de travail à Arbeitstemperatur		25° C u.r. 60% + 4° C + 6° C		
Resa/Potenza elettrica assorbita Efficiency/Required power Rendement/Puissance totale Leistung/Absorption	K cal/h W	278 288	575 515	780 649

ZOIN REFRIGERAZIONE S.r.l. la cui politica è quella di un continuo perfezionamento, si riserva il diritto di cambiare in qualsiasi momento i dettagli tecnici senza preavviso. • Due to technical progress, ZOIN REFRIGERAZIONE S.r.l. reserves the right to change technical features without notice. • ZOIN REFRIGERAZIONE S.r.l. dont la politique est celle d'un perfectionnement continu, se réserve le droit de varier sans préavis les détails techniques. • Die Firma ZOIN REFRIGERAZIONE S.r.l., dessen Bestreben eine stetige Verbesserung ihrer Produkte ist, behält sich das Recht vor, die technischen Eigenschaften jederzeit ohne vorherige Benachrichtigung zu ändern.



NON CONTIENE C.F.C.  
DOES NOT CONTAIN C.F.C.  
NE CONTIENT PAS DE C.F.C.  
ENTHÄLT KEIN C.F.C.